



Guide d'utilisation



CONSEILS D'UTILISATION

- ◆ Veuillez lire attentivement les informations avant d'utiliser cette caméra vidéo pour un fonctionnement optimale, afin de prolonger sa durée de vie.
- ◆ Ne pas exposer la caméra vidéo au soleil directement, ni pointer son objectif au soleil. Sinon, le capteur d'image de la caméra vidéo peut s'endommager.
- ◆ Prenez bien soin de la caméra vidéo et évitez que l'eau ou le sable pénètrent dans le caméscope lorsqu'il est utilisé sur la plage ou l'eau.
- ◆ Garder la caméra à l'abri des matières chimiques et de la poussière. Placez-le dans un endroit sec et bien ventilé. Ne pas placer la caméra vidéo à haute température, lieu humide ou poussiéreux.
- ◆ Vérifiez si la caméra peut fonctionner normalement avant utilisation.
- ◆ Si la saleté ou la tâche s'accumule sur la caméra vidéo ou sur son objectif, utiliser un chiffon doux, propre et sec pour essuyer. Si la caméra vidéo ou son objectif est tachée de particules de sable, soufflé doucement. Ne pas utiliser de chiffon pour essuyer arbitrairement. Dans le cas contraire, il peut rayer la surface de la caméra vidéo ou son objectif.
- ◆ S'il est nécessaire de nettoyer surface de caméra, d'abord souffler la poussière accumulée sur cette surface et puis essuyez l'appareil doucement avec le chiffon ou un mouchoir applicable aux équipements optiques.

- ◆ Utilisez le produit de nettoyage de caméra vidéo pour essuyer si nécessaire. Ne pas utiliser de solvant organique pour nettoyer la caméra vidéo.
- ◆ Ne touchez pas la surface de la lentille avec les doigts.
- ◆ Veuillez sauvegarder les données si la carte mémoire à l'intérieur de ce caméscope est utilisée pour la première fois.
- ◆ Les données peuvent être perdues ou endommagées dans les circonstances suivantes :
 1. Une mauvaise utilisation de la carte mémoire.
 2. La carte mémoire est pliée, cassée ou sont endommagés.
 3. Placez sous haute température ou milieu humide ou exposer directement au soleil.
 4. Champ électrostatique ou champ électromagnétique autour de la carte mémoire.
 5. Carte mémoire retirée lorsque la caméra vidéo ou l'ordinateur est connecté dessus (c'est-à-dire au cours de la lecture, écriture et mise en forme).
 6. Touchez la surface de contact métallique de la carte mémoire avec les doigts ou les matériaux métalliques.

UTILISATION DU CASIER ETANCHE

- ◆ Avant de fermer le casier étanche, nettoyer le joint d'étanchéité du boîtier de la caméra, un seul cheveu ou un grain de sable peut provoquer une fuite. Vous pouvez tester en fermant le casier sans insérer la caméra. Submergez le casier complètement dans l'eau pendant environ une minute. Retirer le casier de l'eau, séchez avec une serviette, puis ouvrir le boîtier. Si tout l'intérieur est sec, vous pouvez alors utiliser le boîtier sous l'eau.
- ◆ N'oubliez pas de mettre le commutateur de mode dans votre position d'enregistrement désiré avant d'insérer l'appareil dans le casier étanche. Il n'y a aucun bouton externe pour le basculer de mode.
- ◆ Après chaque utilisation en eau salée, vous aurez besoin de rincer l'extérieur du boîtier avec l'eau non salée et puis sécher. Ne pas le faire peut éventuellement provoquer la corrosion de la charnière et l'accumulation de sel dans le joint, ce qui peut provoquer un endommagement.
- ◆ Pour nettoyer le joint d'étanchéité, rincer à l'eau et laisser sécher (sécher avec un chiffon peut endommager le joint d'étanchéité). Réinstaller le joint dans les rainures du boîtier.

DETAILS DE LA CAMERA:

1. Ecran LCD
2. On / Off / Mode
3. Indicateur WIFI (rouge)
4. Indicateur de charge (bleu)
5. Touche Wifi / MENU
6. Touche "occupé" (rouge)
7. Obturateur / OK
8. Objectif x2
9. Vis trépidation
10. Couvercle interface (USB/TF)
11. Enceinte
12. Microphone
13. Dragonne
14. Reset

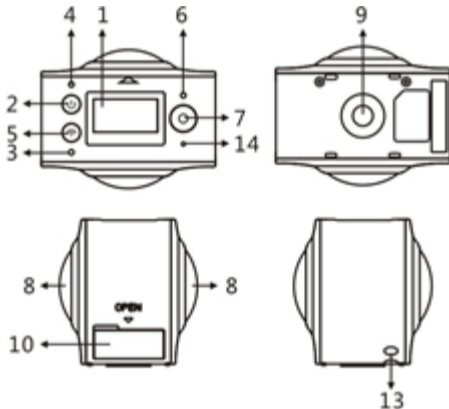

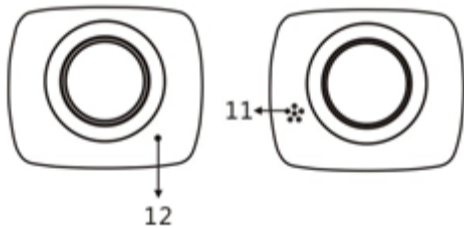

APPLICATION SMARTPHONE



IOS



ANDROID

UTILISATION DE LA CARTE MEMOIRE

1. Enfoncez la carte mémoire dans la fente de carte mémoire jusqu'à ce qu'elle soit insérée complètement.
2. Pour retirer la carte mémoire, appuyez doucement sur l'extrémité vers l'intérieur de la carte mémoire puis la retirer.



COMMENT UTILISER LES ACCESSOIRES

Il est fortement recommandé d'utiliser les accessoires initialement fournies par le fabricant. Il contribue à créer une meilleure expérience d'utilisation du produit

Trépied: Visser l'écrou de trépied fourni dans le trou de la vis au bas de l'appareil photo. Il sert aussi bien comme un périphérique portable ou fixe.

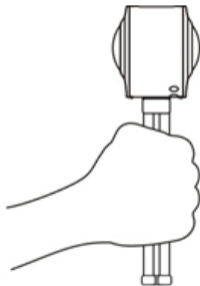
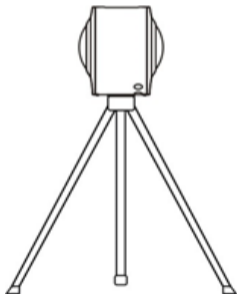

COMMENT UTILISER LE SMARTPHONE

Suivez ces étapes pour visualiser les vidéos ou photos sur le téléphone ou tablette.

Télécharger l'application:

Scannez le QR Code ou recherchez “SYVR360” sur l'App Store/Google Play pour télécharger l'application.

Connectez le smartphone et la caméra via la connexion WIFI

1. Allumez la caméra WIFI : Appuyez sur la touche WIFI et l'écran affiche « WiFi activé », puis s'affiche “P3600_XXXXX”, et le mot de passe “1234567890”.



2. Activez le WIFI, cherchez le SSID “P3600_XXXXX” et sélectionnez pour vous connecter.



3. **Activer l'application:** Pour jumeler l'application à votre caméra, appuyez sur l'icône en haut à droite.

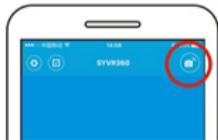

4. **Télécharger:** Sélectionnez l'icône ci-dessous, puis sélectionnez le fichier que vous souhaitez télécharger.

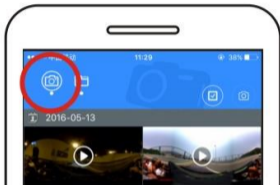

5. **Lecture:** Sélectionnez le fichier puis appuyer pour lance la lecture.



Effet panoramique

L'effet suivant n'est disponible que via l'application



Mode Planète



Mode avion



Mode VR



SÉCURITÉ – ENVIRONNEMENT



Votre produit STOREX a été testé en laboratoire ; il est conforme aux directives Européennes correspondant au marquage CE en vigueur au moment de sa commercialisation.



Une traçabilité des composants de votre produit STOREX a été réalisée ; elle nous a démontré la conformité du produit à la directive environnementale (RoHS) en vigueur au moment de sa commercialisation.



En fin de vie, ne pas jeter le produit à la poubelle mais le ramener au distributeur ou à votre déchetterie qui se chargera de faire passer le produit dans une filière de recyclage des déchets électriques, électromécaniques et électroniques (DEEE).

ENREGISTREMENT DE LA GARANTIE

Afin de faciliter votre prise en charge lors d'un éventuel entretien avec notre équipe de support, nous vous invitons à enregistrer la garantie de votre produit sur notre site Web à l'adresse : <http://garantie.storex.eu>

En cas de panne, veuillez contacter votre revendeur pour faire réparer votre produit sous garantie, ou veuillez adresser votre demande par courrier électronique à l'adresse : support@storex.eu

ou par téléphone au

France : 01 55 85 82 00 (support.fr@storex.eu)

Portugal : 308 800 836 (apoio.pt@storex.eu)

Espagne : 902 110 572 (soporte.es@storex.eu)

Angleterre : (support.uk@storex.eu)

X'TREM 

by

 **STOREX**