



Guia de utilização



INFORMAÇÕES

- ◆ Por favor, leia cuidadosamente as informações antes de usar esta câmara de vídeo para um funcionamento adequado e seguro.
- ◆ Não exponha a câmara de vídeo a luz do sol diretamente, não aponte a lente à luz solar. Caso contrário, o sensor de imagem da câmara pode ser danificado.
- ◆ Cuidar bem da câmara de vídeo e evitar que a água ou partículas de areia entrem na câmara de vídeo quando ele é usado na praia.
- ◆ Manter a câmara de vídeo sem poeiras. Coloque-a em um lugar seco e bem ventilado. Não coloque a câmara de vídeo em alta temperatura, local húmido ou empoeirado.
- ◆ Por favor, verifique se a câmara de vídeo pode operar normalmente antes do uso.
- ◆ Se a sujeira é acumulada na câmara de vídeo ou na sua lente, use pano macio, limpo e seco para limpar suavemente. Se a câmara de vídeo ou a lente tem partículas de areia, limpe suavemente.
- ◆ Se for necessário limpar a superfície da câmara, em primeiro lugar, sopre a poeira acumulada sobre a superfície e, em seguida, limpe a câmara suavemente com o pano ou tecidos específicos aos equipamentos óticos. Por favor, use o agente de limpeza da câmara de vídeo para limpeza se necessário. Não use solventes orgânicos para limpar a câmara de vídeo.

- ◆ Não toque a superfície da lente com os dedos.
- ◆ Por favor, faça backup dos dados, se o cartão de memória dentro desta câmara de vídeo é usado pela primeira vez.

Os dados podem ser perdidos nas seguintes circunstâncias:

1. Uso não apropriado do cartão de memória.
2. O cartão de memória caiu, foi dobrado ou danificado.
3. O cartão foi colocado sob alta temperatura ou ambiente húmido.
4. Campos eletrostáticos ou campos eletromagnéticos em torno do cartão de memória.
5. Cartão de memória é retirado quando a câmara de vídeo ou computador está conectado para o cartão de memória (ou seja, durante a leitura, escrita e formatação).
6. Tocar a superfície de contato de metal do cartão de memória com os dedos ou materiais metálicos.

UTILIZAÇÃO DA BOX IMPERMEÁVEL

- ◆ Antes de fechar a box impermeável, manter limpo. Um único fio, cabelo ou um grão de areia pode causar um vazamento de vedação de borracha. Pode testar, fechando a box sem inserir a câmara. Mergulhe a box completamente na água cerca de um minuto. Retire a box da água, seque com uma toalha, em seguida, abra a caixa. Se todo o interior está seco, pode então utilizar a box para uso submarino.
- ◆ Lembre-se de colocar o interruptor de modo na posição desejada de gravação antes de inserir a câmara na box impermeável. Não há nenhum botão externo para mudar de modo.
- ◆ Após cada uso em água salgada, precisará de enxaguar a box com água. Se não pode eventualmente causar corrosão da dobradiça e acúmulo de sal na borracha.
- ◆ Para limpar a borracha, enxaguar em água. Reinstale a borracha nas ranhuras da carcaça.

DETALHES DA CÂMARA

1. Ecrã LCD
2. On / Off / Modo
3. Indicador WIFI (vermelho)
4. Indicador de carga (azul)
5. Tecla Wifi / MENU
6. Tecla “ocupado” (vermelho)
7. Obturador / OK
8. Objectivo x2
9. Fenda tripé
10. Tampa micro SD (USB/TF)
11. Coluna
12. Microfone
13. Correia
14. Reset

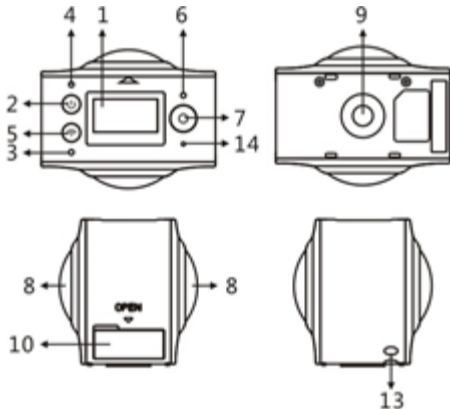

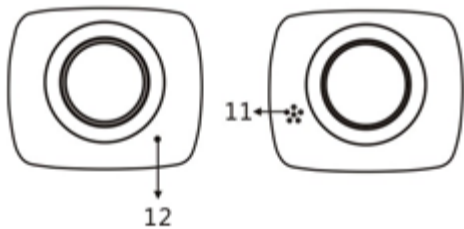

APLICAÇÃO SMARTPHONE



IOS



ANDROID

CARTÃO DE MEMÓRIA

1. Empurre o cartão de memória no slot de cartão até que ele esteja completamente inserido.
2. Para tirar o cartão de memória, pressione suavemente o cartão de memória.



Nota: Nenhuma memória interna está disponível nesta câmera de vídeo. Certifique-se de inserir o cartão de memória antes de usar.

COMO UTILISAR OS ACESSÓRIOS

É altamente recomendado usar os acessórios originais fornecidos pelo fabricante. Ajudarão a criar uma melhor experiência de utilização do produto.

Tripé: Aperte o parafuso (fornecido) do tripé no buraco ao pé da câmara. O acessório servirá como um tripé fixo ou transportável.

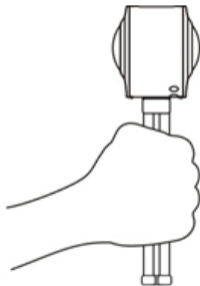
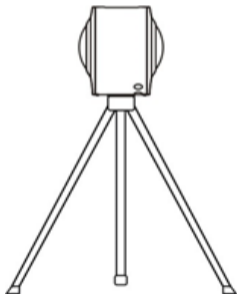

COMO UTILIZAR O SMARTPHONE

Siga estas etapas para ver os vídeos ou fotos no smartphone ou Tablet.

Descarregar a aplicação:

Escaneie o QR Code ou procure “**SYVR360**” no App Store/Google Play para descarregar a aplicação.

Conecte o smartphone e a câmara via a conexão WIFI

1. Acenda o WIFI da câmara: carregue na tecla WIFI, o ecrã vai mostrar « WiFi ativo », e “**P3600_XXXXX**”, e de seguida a palavra passe “**1234567890**”.



2. Ative o WIFI, procure o SSID “P3600_XXXXX” e selecione-o para se conectar.



3. **Ativar a aplicação:** Para emparelhar a aplicação à câmara, carregue no ícone em ciam à direita.

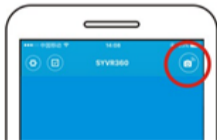

4. **Descarregar:** Seleccione o ícone abaixo, e seleccione o ficheiro que deseja descarregar.

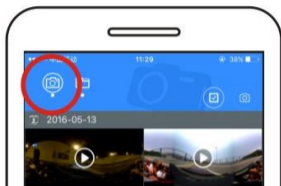

5. **Leitura:** Seleccione o ficheiro e carregue para iniciar a reprodução.

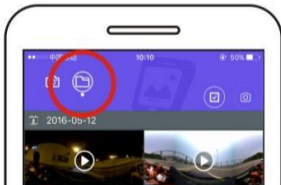

Efeito panorâmico

O efeito seguinte só é disponível com a aplicação.



Modo Planeta



Modo avião



Modo VR



SEGURANÇA-MEIO AMBIENTE



Seu produto STOREX foi testado em laboratório e é coerente com as correspondentes diretivas europeias para a marcação CE em vigor durante o momento da comercialização.



Componentes do seu produto STOREX são rastreável; isso demonstra a conformidade do produto com as diretrizes ambientais (RoHS), em vigor à época de seu lançamento.



A rastreabilidade dos componentes do seu produto STOREX foi realizada; Isso mostra que o produto está em conformidade com a Directiva Ambiental (RoHS) em vigor à época de seu lançamento.

REGISTRO DE GARANTIA

A fim de facilitar a gestão do seu problema, deve entrar em contacto com a nossa equipe de apoio, nós convidamo-lo a registrar a garantia do seu produto em nosso site no seguinte endereço:

<http://garantie.storex.eu>

Para reparação, contacte o seu revendedor para reparar o seu tablet sob garantia, ou envie o seu pedido via e-mail para o seguinte endereço: support@storex.eu

ou por telefone:

França: 01 55 85 82 00 (custo da chamada local para Paris)

Espanha: 902 110 572 (soporte.es@storex.eu)

Portugal : 308 800 836 (apoio.pt@storex.eu)

Inglaterra : (support.uk@storex.eu)

X'TREM 

by  **STOREX**